

TH

- TH-Kombi-Fühler für Messung von Temperatur und Feuchtigkeit
- Zusätzliche Anschaltung eines passiven oder aktiven Fühlers oder Sensors möglich
- Konzipiert für die HLK-Technik mit MP-Bus-Technologie von Belimo 
- Entwickelt und Produziert durch Walter Müller AG
- Vertrieb durch BV-Control AG



Messgrößen

Temperatur	-30 °C...+60 °C	Auflösung 0,01 °C
Feuchtigkeit	0 %RH...100 %RH	Auflösung 0,01 %RH
Spannung oder	0 V...10,0 V	Auflösung 0,001 V
Widerstand oder	0 Ω...2000 Ω	Auflösung 0,1 Ω
Schaltkontakt	offen / geschlossen	Binärsignal 0 / 1

Kommunikation

Mittels MP-Bus-Protokoll von Belimo

Betriebsspannung

Über MP-Bus von Belimo mit 24VDC oder 24VAC

Anwendungsbeispiele

Kanalmontage

Die Temperatur und Feuchtigkeit wird im Luftkanal gemessen.

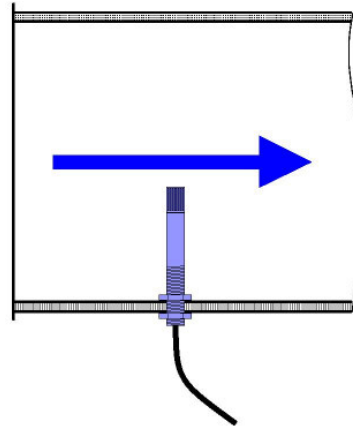

Wandmontage

Die Temperatur und Feuchtigkeit wird im Raum gemessen.

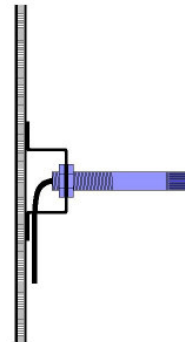

Technische Daten

Temperaturmessung

Messprinzip	kalibrierter Halbleiterchip
Medium	Luft und nicht aggressive Gase
Filter	PTFE mit Polyester Baumwollstoff 1,5 µm
Messbereich	-30 °C...+60 °C
Auflösung	0,01 °C
Genauigkeit	± 0,4 °C @ 25 °C und Fühler umströmt mit mindestens 0,2 m/s Optional auch mit ± 0,3 °C @ 25 °C erhältlich
Repetierbarkeit	± 0,1 °C
Reaktionszeit	ca. 90 s @ 63% v.E.

Feuchtemessung

Messprinzip	kapazitiv mit Polymer mittels kalibriertem und temperaturkompensiertem Halbleiterchip
Medium	Luft und nicht aggressive Gase
Filter	PTFE mit Polyester Baumwollstoff 1,5 µm
Messbereich	0 %RH...100 % RH
Auflösung	0,01 %RH
Genauigkeit	± 3,0 %RH und Fühler umströmt mit mindestens 0,2 m/s Optional auch mit ± 2,0 %RH erhältlich
Repetierbarkeit	± 0,1 %RH
Linearität	< 0,8 %RH @ 10 %RH...90 %RH
Hysterese	± 1,0 %RH
Reaktionszeit	ca. 10 s @ 63% v.E.
Langzeiteffekt	< 1,0 %RH / Jahr

Spannungsmessung

Messprinzip	selbstkalibrierender 16-Bit $\Delta\Sigma$ -AD-Wandler, ±0.05%, Drift 5ppm/°C
Messbereich	0 V...10,00 V
Auflösung	0,001 V
Genauigkeit	± 0,25 %
Impedanz	12,5 kΩ
Reaktionszeit	5 s @ 63% v.E.
Überlastbarkeit	dauerhaft +30 VDC
ESD-Schutz	RC-Tiefpass und Zenerdiode

Widerstandsmessung

Messprinzip	Stromquelle mit ca. 1,0mA mit Spannungsmessung über Messobjekt selbstkalibrierender 16-Bit $\Delta\Sigma$ -AD-Wandler, ±0.05%, Drift 5ppm/°C
Messbereich	0 Ω...2000 Ω
Auflösung	0,1 Ω
Genauigkeit	± 0,4 % @ > 500 Ω
Reaktionszeit	5 s @ 63% v.E.
Überlastbarkeit	dauerhaft +30 VDC
ESD-Schutz	RC-Tiefpass und Zenerdiode

Allgemeine Daten

Messintervall	Alle Messwerte werden pro Sekunde einmal erneuert.
Anlaufzeit	Nach PowerUp 2,5 s.
Betriebsspannung	24 VDC \pm 20 % oder 24 VAC \pm 20 % 50/60 Hz
Betriebsstrom	12 mA ... 17 mA @24 VDC
Leistungsaufnahme	Typ. 0,35 W @ 24VDC
Anschlusskabel	90cm lang, schwarz, halogenfrei, 4 x 0.75 mm ²
Schutzklasse	III (Sicherheits-Kleinspannung)
EMV	EN 50081-1, EN 50082-1, EN 50082-2
Betriebstemperatur	-30 °C...+60 °C
Lagertemperatur	-40 °C...+85 °C
Betriebsfeuchte	< 95 %RH, nicht kondensierend
Gehäuse	ABS schwarz
Befestigung	M20 x 1,5 Gewinde und 2 Kunststoffmuttern
Abmessungen	172mm x M20
Einbauausschnitt	Loch mit \varnothing 21mm bei Kanalmontage
Einbaulage	beliebig
Gewicht	130g

Abmessungen

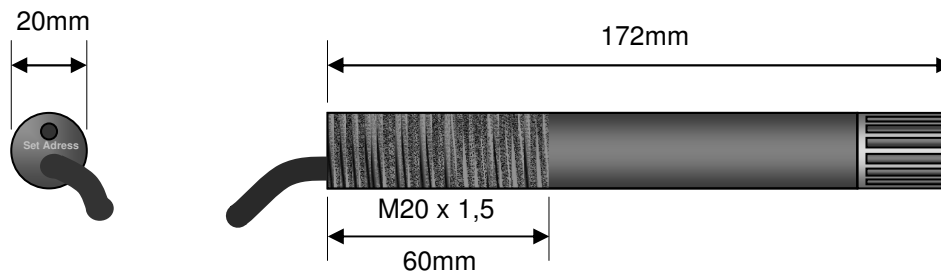

Elektrischer Anschluss

Elektrischer Anschluss am MP-Bus

Die TH-Fühler kommunizieren mit einem übergeordneten Bus-Master über den MP-Bus von Belimo. Bis zu 16 TH-Fühler können auf einem Belimo MP-Bus zusammengeschaltet werden. Jedem MP-Bus-Teilnehmer wird bei der Inbetriebnahme eine Adresse zugewiesen werden. Details dazu siehe Adressierung. Eine MP-Bus Verbindung kann mit herkömmlichen Installationskabeln aufgebaut werden. Jedoch sind für die vereinfachte Verdrahtung spezielle Flachbandkabel mit Adapterstück von der Firma Woertz erhältlich.

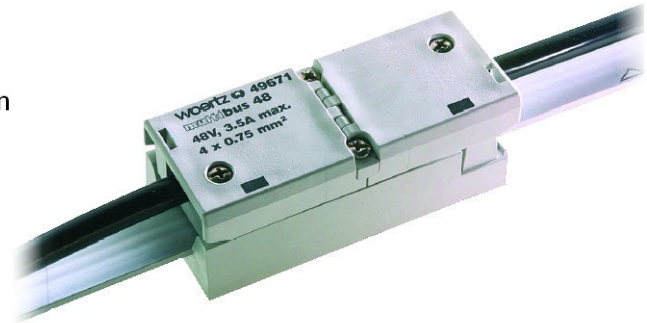
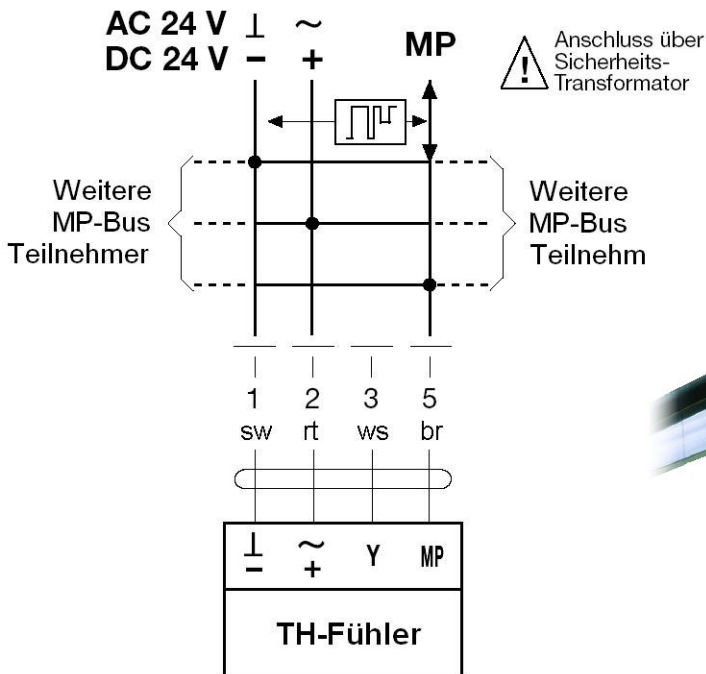

Anbindung eines aktiven Sensors

Es besteht die Anschlussmöglichkeit für einen aktiven oder passiven Sensor pro TH-Fühler. Der TH-Fühler dient als Analog/Digital-Wandler für die Übermittlung des Sensorsignals via MP-Bus ins übergeordnete System. Das übergeordnete System muss in der Lage sein, das entsprechende Sensorsignal zu interpretieren. Es können aktive Sensoren jeder Art angeschlossen werden, welche ein Ausgangssignal von 0...10 V zur Verfügung stellen. Die Speisung des Sensors kann ebenfalls vom MP-Bus erfolgen, wenn diese identisch sind.

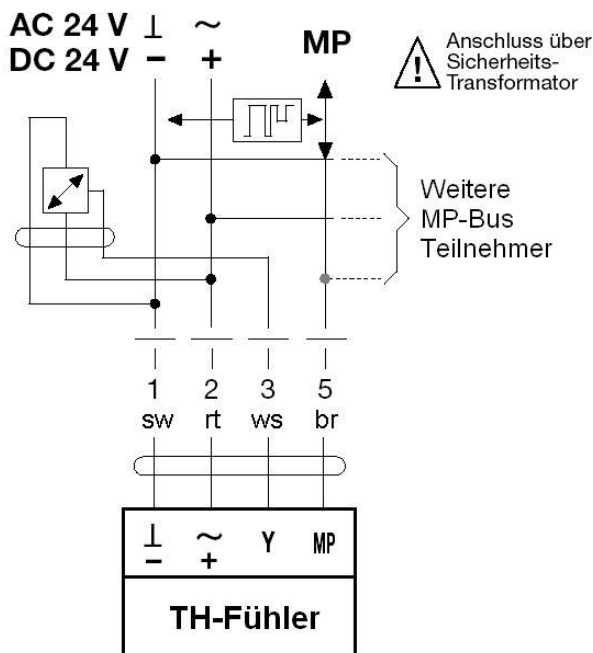

Anbindung eines passiven Fühlers

Es besteht die Anschlussmöglichkeit für einen aktiven oder passiven Sensor pro TH-Fühler. Der TH-Fühler dient als Analog/Digital-Wandler für die Übermittlung des Fühlersignals via MP-Bus ins übergeordnete System. Das übergeordnete System muss in der Lage sein, das entsprechende Fühlersignal zu interpretieren. Es können passive Fühler jeder Art angeschlossen werden, welche einen Widerstand zwischen 0...2000 Ω aufweisen. Für den Anschluss des passiven Fühlers ist ein möglichst grosser Leitungsquerschnitt (0,75 mm²) zu wählen, da der ohmsche Leitungswiderstand die Messgenauigkeit beeinflusst.

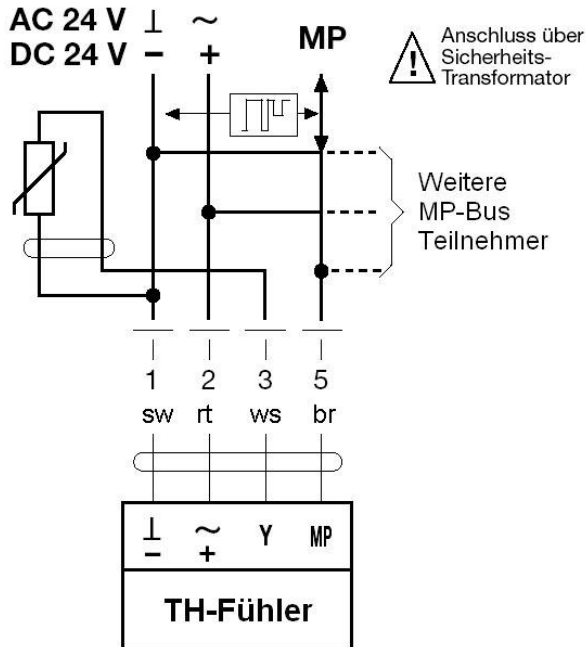

Beispiele einiger passive Fühler

Fühlertyp	Messbereich	Messbarere Temp.- Bereiche	$\Delta R / ^\circ C$ @ 0 $^\circ C$	Messtoleranz @ 0 $^\circ C$	Auflösung @ 0 $^\circ C$
Ni-1000	0...2000 Ω	< -40 $^\circ C$... > +200 $^\circ C$	4,4 Ω	$\pm 0,4 \% \approx \pm 4 \Omega \approx \pm 0,91 \text{ } ^\circ C$	0,023 $^\circ C$ @ 0,1 Ω
PT-1000	0...2000 Ω	< -60 $^\circ C$...+266 $^\circ C$	3,9 Ω	$\pm 0,4 \% \approx \pm 4 \Omega \approx \pm 1,03 \text{ } ^\circ C$	0,026 $^\circ C$ @ 0,1 Ω
PT-100	0...2000 Ω	< -100 $^\circ C$...> +550 $^\circ C$	0,4 Ω	$\pm 1,0 \% \approx \pm 1,0 \Omega \approx \pm 1,0 \text{ } ^\circ C$	0,250 $^\circ C$ @ 0,1 Ω

Wir empfehlen die Verwendung von Ni-1000 oder PT-1000 Fühlern, da diese die grössere Widerstandsänderung pro $^\circ C$ aufweisen als PT-100 Fühler und somit eine grössere Auflösung von bis zu 0,023 $^\circ C$ (bei Verwendung der Messresultate mit 0,1 Ω Auflösung) erhält. Zudem ist der Leitungswiderstand zum Ni-1000 und PT-1000 Fühler gegenüber dem PT-100 Fühler nicht so kritisch.

Anbindung eines Schaltkontaktes

Es besteht die Anschlussmöglichkeit für einen Schaltkontakt pro TH-Fühler. Der TH-Fühler dient als Schwellwertschalter für die Übermittlung des Schaltkontaktes via MP-Bus ins übergeordnete System. Das übergeordnete System muss in der Lage sein, das entsprechende Y-Signal zu interpretieren.

Um den Schaltkontakt zuverlässig zu detektieren, muss ein gewisser Schaltstrom über den Schaltkontakt geführt werden. Dies wird erreicht, indem ein zusätzliches Interface (PTH-SI), am selben MP-Anschlussknoten angeschlossen wird.

Am Interface PTH-SI steht eine 2-polige Anschlussklemme zur Verfügung, an welchem der Schaltkontakt angeschlossen wird.

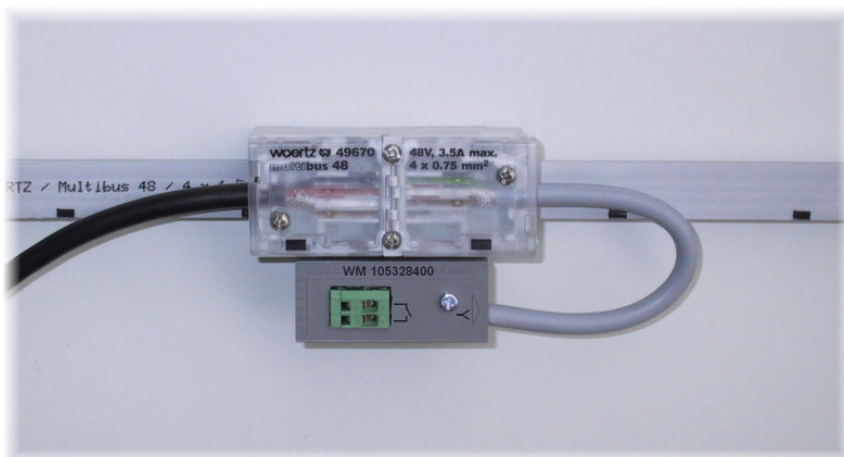
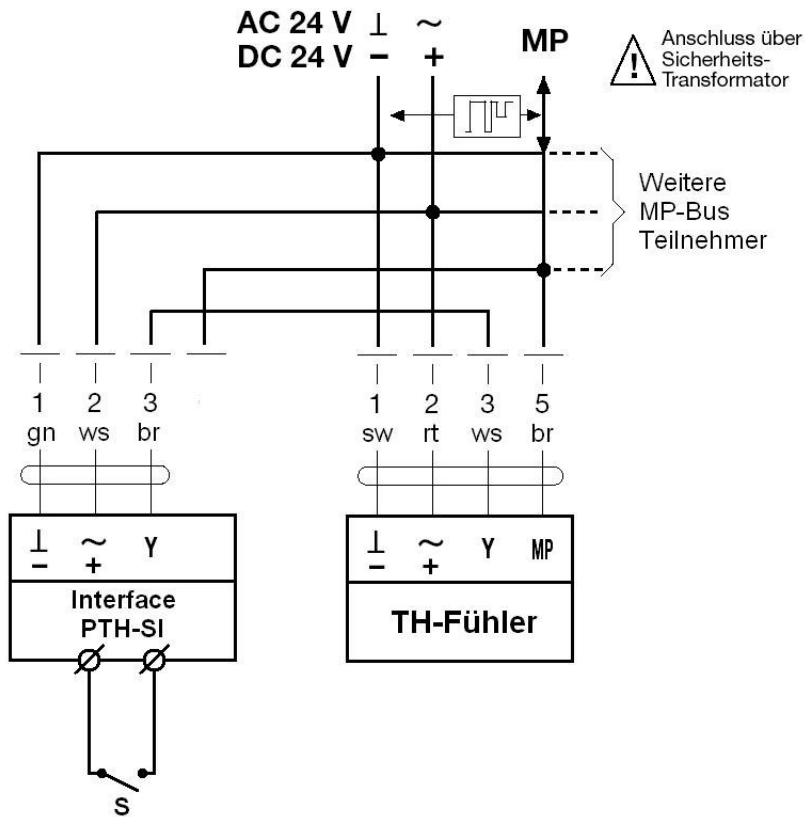

Diverse Infos

Einbauhinweise

Um eine optimale Funktion zu gewährleisten, sind folgende Hinweise zu beachten:

- Bei der Wandmontage innerhalb des Luftaufbereitungsgerätes oder Luftkanals oder an einer Wand ist ein optionaler Montagefuss erhältlich.

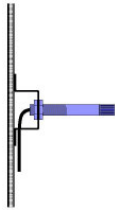

- Bei der Kanalmontage, ist ein Einbauloch mit $\varnothing 21$ mm nötig. Eine optionale Montageplatte dazu ist erhältlich.

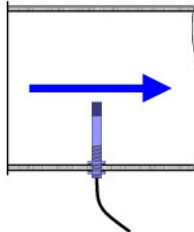

- Für die Temperatur- und Feuchtemessung muss der Sensorteil im Fühlerrohr, dem zu messenden Luftstrom direkt ausgesetzt sein.

Adressierung

Über den MP-Bus kann ein Bus-Master (z.B. DDC-Regler) mit bis zu 16 Slaves (TH-Fühler) bzw. max. 8 Slaves (MFT(2)-Antriebe von Belimo) kommunizieren. Im Bussystem muss jeder Teilnehmer eindeutig identifizierbar sein. Jeder Slave braucht deshalb zwingend eine eigene Adresse.

1. MP-Adressierung halbautomatisch mit Quittierung

Vorgehen

1. Am Bus-Master (DDC-Regler) die gewünschte MP-Adresse 1...16 einstellen.
2. Adressvergabe beim Bus-Master auslösen.
3. Entsprechende Quittierung durch Tastendruck am TH-Fühler bestätigen.

Dem TH-Fühler ist nun die auf dem Bus-Master voreingestellte MP-Adresse zugeordnet.

2. MP-Adressierung durch Seriennummer

Jeder Antrieb trägt bei Auslieferung eine Etikette mit der individuellen Seriennummer.

Beispiel: 00528-10012-252-255

Bei der Inbetriebnahme kann dann der TH-Fühler direkt über seine Seriennummer angesprochen werden, so dass sich die MP-Adresse (1...16) zuweisen lässt.

Bestellinformationen

Den TH-Fühler gibt es in zwei Ausführungen die sich nur durch die Messgenauigkeit unterscheiden. Andere Fühlerrohrlängen sind ebenfalls auf Anfrage erhältlich.

TH-17 Fühlerrohrlänge 17cm, Messgenauigkeit $\pm 3\%rH$ und $\pm 0,4^\circ C$

TH-17-G Fühlerrohrlänge 17cm, Messgenauigkeit $\pm 2\%rH$ und $\pm 0,3^\circ C$

TH-MFA Montagefuss Alu

TH-MFS Montagefuss Stahlblech verzinkt

TH-MPA Montageplatte Alu

TH-MPS Montageplatte Stahlblech verzinkt

PTH-SI Interface für Schaltkontakt

MP-Bus Spezifikationen

MP-Bus Variablen

Bei 2-Byte-Werten gilt die angegebene Adresse für das High-Byte.

Lesen mit PEEK (Adresse, Anzahl Parameter 1..7)

Schreiben mit POKE (nur Adresse 0x0009, Anzahl Parameter genau 1)

Adresse	Name	Beschreibung	Bytes	Read	Write
0x0000	Error	Ganzes Byte = 0: Fühler ok Bit 0 Wartungsmeldung (nicht aktiviert) Bit 1 Störmeldung (Fühler defekt) Bit 2 - Bit 3 - Bit 4 Sensor (Temp/Feuchte) defekt Bit 5 - Bit 6 AD-Wandler Y (Y-Eingang) defekt Bit 7 -	1	X	
0x0001	Feuchtigkeit	Relative Feuchte in 0,01 %	2	X	
0x0005	Temperatur	Temperatur in 0,01 °C	2	X	
0x0007	Y-Eingang	Wert des Y-Eingang als Spannung oder Widerstandswert: Spannung 0...10,00 V (in 0,001 V) Widerstand 0...2000 Ω (in 1,0 Ω)	2	X	
0x0009	Config-Register *	Konfiguration des Y-Eingangs: 0 Y-Eingang misst Spannung (in 0,001V) 1 Y-Eingang misst Widerstand (in 1,0 Ω u. 0,1Ω) 2 Y-Eingang für Option Schaltkontakt	1	X	X
0x000A	Hardware-Typ	HW-Typ 2	1	X	
0x000B	Software-Version	SW-Version 1...255	1	X	
0x000C	Software-Revision	SW-Revision 1...255	1	X	
0x000D	Y-R10	Widerstandsmessung am Y-Eingang in 0,1 Ω Wert nur bei entsprechendem Config-Register aktiv. Gleicher Wert wie Y-Eingang nur mit der besseren Auflösung in 0,1Ω	2	X	

* Umschaltung des Config-Registers

Nach einer Veränderung des Config-Registers 0x0009, wird der Sensor für 300 ms in den Anlauf-Modus versetzt. Dies garantiert, dass die nächste Abfrage des umgeschalteten Y-Wertes bereits gültig ist.

Als Folge dieser notwendigen Aktion, wird die Reaktionszeit auf eine MP-Bus-Anfrage unmittelbar nach dem Write-Befehl etwas länger (max. 300ms) als gewohnt.

MP-Befehle des BELIMO-MP-Bus

Für die folgenden Funktionen werden die von BELIMO spezifizierten MP-Befehle angewendet:

Funktion	BELIMO-Spezifikation	Read	Write
Serie-Nummer	siehe BELIMO-File "Seriennummer_e"	X	
MP-Adresse	siehe BELIMO-File "MP Adresse_e"	X	X

Nebst den MP-Adressen 1...16 werden auch die Startcodes PP, Broadcast und OnEvent unterstützt.